

## Beispielhaft Signalmast SM1 F *Standard Ffm*

Hauptvariante: Türöffnung oberhalb vom Taster

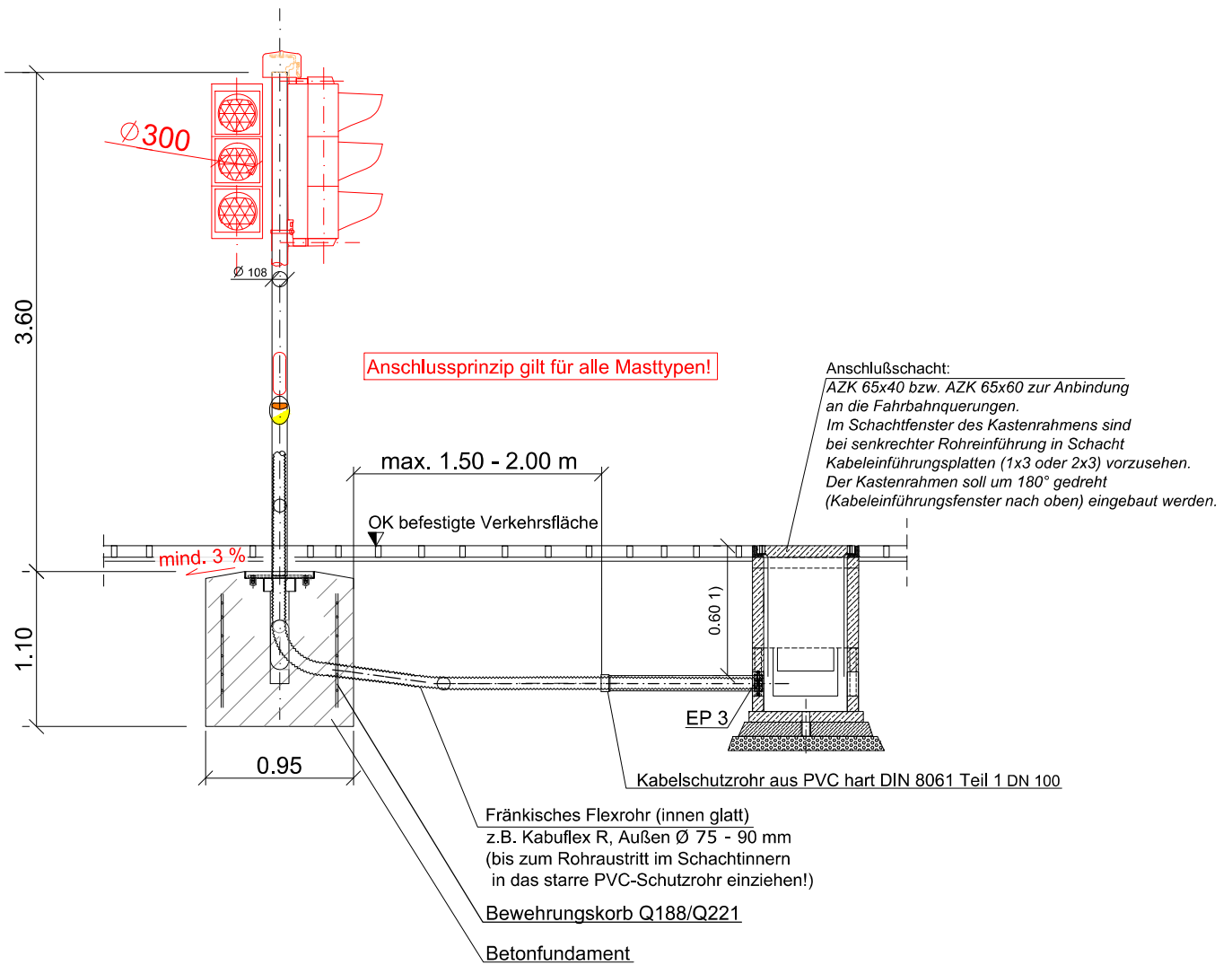

### 1) Mindestdeckung:

Gehwegbereich > 0,60 m über Rohrscheitel

Fahrbahn > 0,80 m über Rohrscheitel

Gleisquerung > 1,50 m unter Schienenoberkante